

Nr.	Benennung	Stück	Identnummer
1	Gehäuse	1	42.17.010
2	Rotor	1	42.17.012
3	Lamelle	6	42.17.004
4	Klemmring	2	42.17.014
5	Lagergehäuse kpl.	2	42.17.008
6	Zylinderschraube M10x25	6	20.42.206
7	Zylinderschraube M10x20	8	20.42.212
8	Paßschraube M8	2	20.42.167
9	Gewindestift M8	8	20.42.137
10	Flügelrad	2	42.17.003
11	Verkleidung	1	42.17.021
12	Verkleidung antriebss.	1	42.17.020
13			
14			
15	Fuß	2	42.17-002
16	Passfeder	1	16.05.009

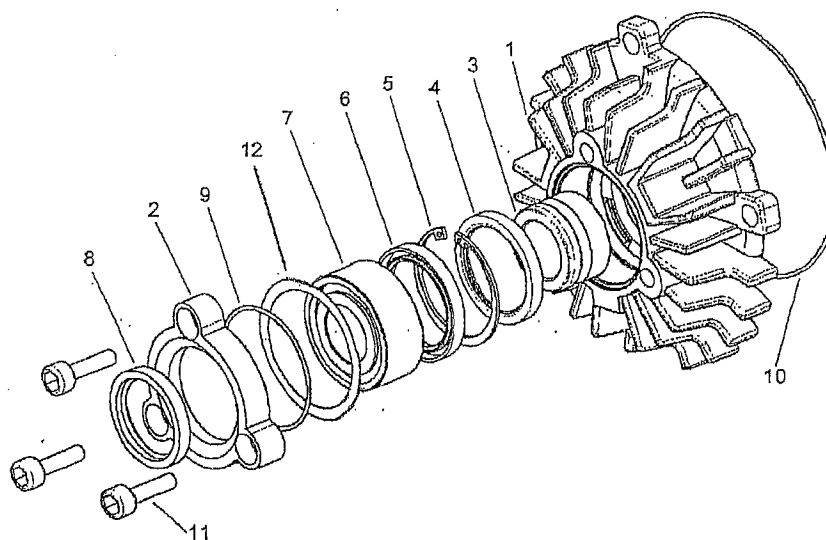

Nr.	Benennung	Stück	Identnummer
1	Lagergehäuse	1	42.17.011
2	Lagerdeckel	1	42.17.019
3	Distanzhülse	1	42.17.013
4	Radialwellendichtring	1	42.17.018
5	Sicherungssring	1	42.17.006
6	Wellendichtring	1	42.17.016
7	Wälzlager	1	42.17.015
8	Wellendichtring	1	42.17.017
9	O-Ring Lagerdeckel	1	42.17.022
10	O-Ring Lagergehäuse	1	42.17.023
11	Zylinderschraube M10x25	3	20.42.206
12	Scheibe 0,1 mm	nach Bedarf	16.10.003